



符合RoHS

ERON®

FLEX SUPPORTS

PAT.P No.E-992

三维检测用万能固定支撑

材质 底座本体:A5052P 支撑销:SUS304

附件 夹具(L型)1个 夹具(直型)1个

弹簧压力 1根销的反力

行程0mm时0.035N~行程15mm时0.16N

弹簧常数:0.009N/mm

- 可方便地支撑、夹紧使用三维测量仪测量的不稳定工件。
- 169根支撑销可自由支撑复杂的三维曲面,缩短设置时间。
- 支撑销固定只需使用1个夹紧手柄即可。
- 夹紧位置可根据工件形状进行上下左右自由调节。
- 若使用多个支撑,还可对应长而大的工件。

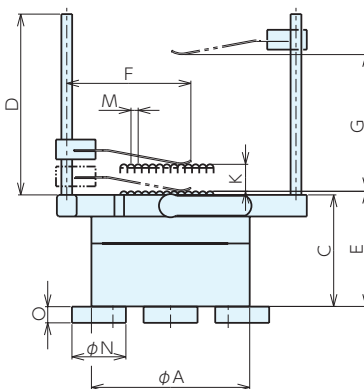
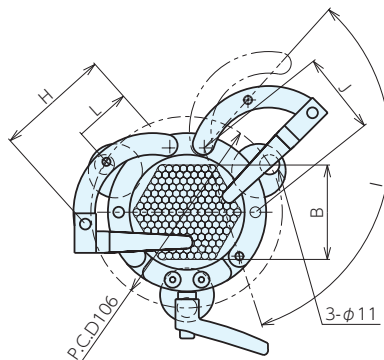

规格

订单号	型号	本体尺寸	最大承重	支撑销	重量kg										
70071	FLS-88R	φ88×62H	1.5kg	φ4×169根	1.4										
型号	φA	B	C	D	E	F	G	H	I	J	K	L	M	N	O
FLS-88R	88	52.5	62	100	64	69	0~76	63.3	0~120°	45.7	15	31.4	4	30	9

使用例



基准台面

辅助台面

精密平口钳

夹具单元

夹持工装零部件

定位元件

装入式零件

隔振及防振

千斤顶

平台、测量仪

钻床平口钳

机工虎钳

索引