

1

大粗加工

内嵌硬质合金面铣刀杆 **PAT**

FMH 强力型 **⊖P.49**

内嵌 大直径硬质合金杆面铣刀柄 从浅腔加工 到深腔加工

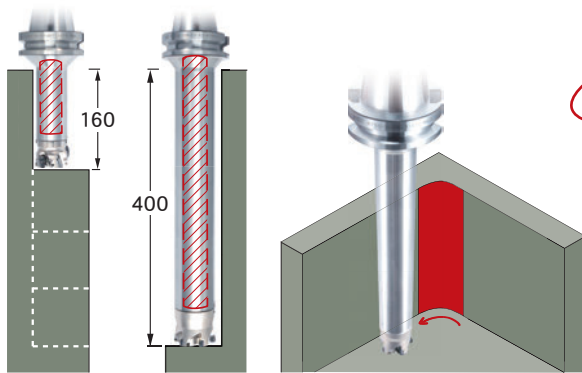

均可轻松切削!



大直径
硬质合金杆

φ50~100
(FMH规格)

2

粗加工

可换式刀具用延长杆 **PAT**

可换式螺纹刀具用延长杆 **⊖P.51**

硬质合金一体化在拐角加工框体加工

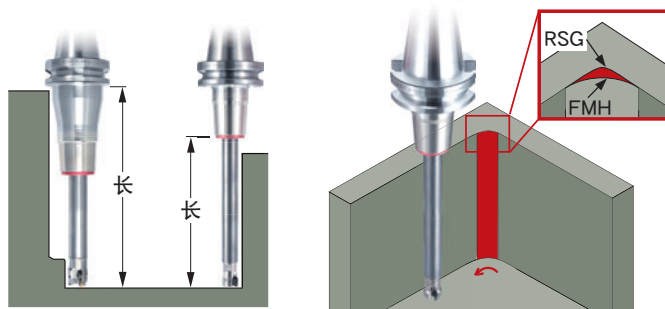

均不颤刀!

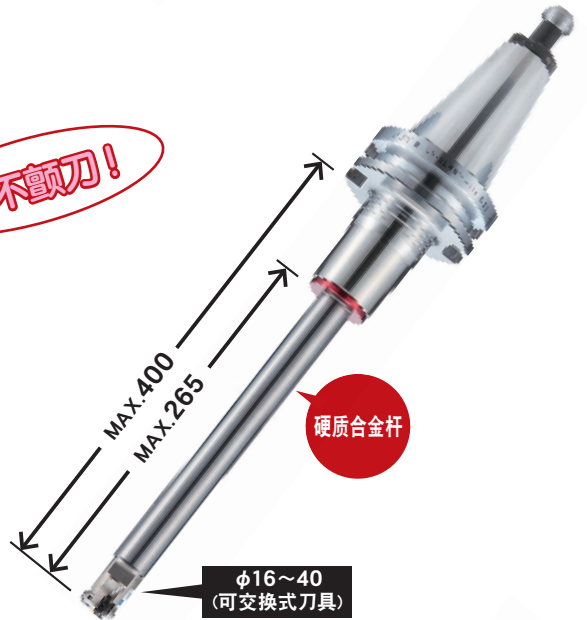

硬质合金杆

φ16~40
(可交换式刀具)

3

中·精加工

SHRINK-FIT HOLDER **PAT**

SLIMLINE MONO CURVE

刀柄前端壁 最薄 刀具突出长最短

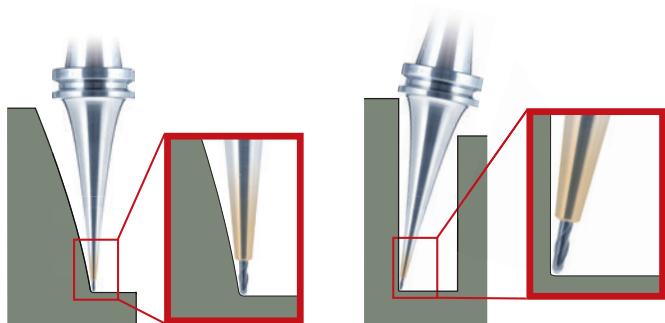

仕上面良好!



粗壮

最短

φ4~20
(硬质刀具)

备有专用目录



请垂询弊司。

FMH 强力 型

平面铣刀架

增加长度不同的
的刀柄系列

PAT.P

高效率实现刀具突出长度长的加工 实现稳定的长时间加工

▷ 切削效率提高 **2倍** (和传统相比)



冷却液贯穿



FMH-H

L/D=3~6

内置大径硬质合金杆

壁厚部强力热装

强力

倒扣形状最适合立壁加工

φ 50 ~ 100 (FMH 规格)

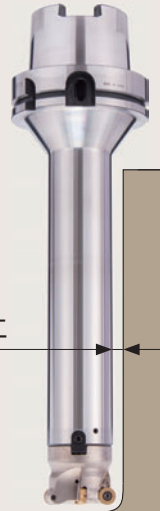

内置大径硬质合金杆

刀柄根部壁厚处热装大径硬质合金。深腔加工时的弯曲量小，可实现高刚性高效率加工。减少颤刀，防止刀片破损和寿命缩短，实现长时间稳定加工。

更高效

在原有系列上各增加不同长度的型号。在需要进行深腔加工的大型模具加工中发挥出更大威力。更高效的进行粗加工。

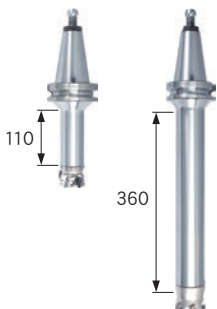

增加长度不同的
的刀柄系列

壁厚部
硬质合金

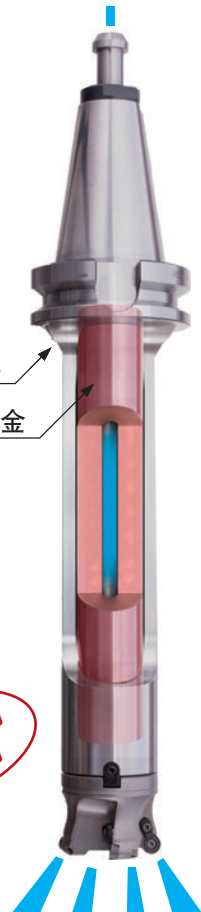

FMH 规格

冷却液准确供给到刀尖，对应各种刀具品牌

对应刀具品牌			
欧士机	京瓷	黛杰工业	泰珂洛超硬工具
三菱综合材料		三菱日立刀具	

切削测试比较

切深 ap (mm)	0.5	1.0	1.5	2.0
FMH 强力型 BT50-FMH22-60-315H	○	○	○	○
传统 BT50-FMH22-60-300	○	×	颤刀	○

切削效率提升 2 倍

- 加工内容 台肩加工
- 工件 S50C (生料)
- 切削速度 220 m/min (S1, 112 min⁻¹)
- 进给 1,112 mm/min

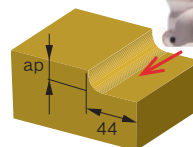

刀径 φ63
4刃刀
圆刀片

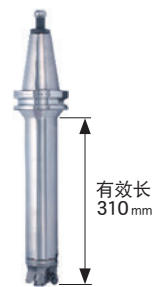

平面铣刀架 FMH 强力型 (FMH-H)



增加长度不同的刀柄系列

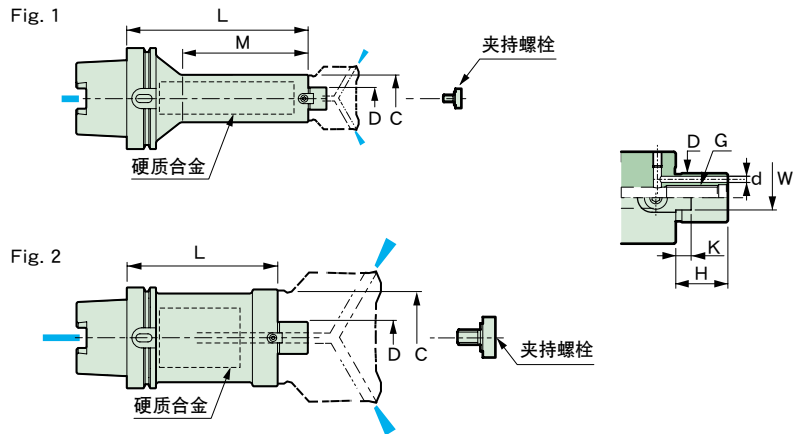

型号	Fig.	刀径	φD	L	M	φC	H	W	K	φd	G	Kg	夹持螺栓	力矩 kgf·m							
BT50-FMH22 -47-165H	1	50 / 52	22	165	110	47	18	10	5	3	M10	5.7	M10 ※	0.1							
														-215H	6.5	0.2					
														-265H	7.3	0.3					
														-315H	8.2	0.6					
														-365H	9.0	0.8					
		-60-165H		63 / 66	165		110	60	6.9	0.2											
										-215H	8.1			0.3							
										-265H	9.3			0.6							
										-315H	10.7			1.0							
										-365H	11.9			1.3							
		-415H		80	31.75		215	160	76	30	12.7			7	4	M16	10.6	MBF-M16	0.6		
																			-265H	12.7	1.0
																			-315H	15.3	1.5
																			-365H	17.6	2.3
																			-FMH31.75-76-215H	17.6	2.3
A100-FMH22 -47-165H	1	50 / 52	22	165	110	47	18	10	5	3	M10	4.2	M10 ※	0.1							
														-215H	5.1	0.3					
														-265H	5.9	0.6					
														-315H	6.8	0.8					
														-365H	7.6	0.8					
		-60-165H		63 / 66	165		110	60	5.9	0.2											
										-215H	7.2			0.5							
										-265H	8.4			0.7							
										-315H	9.8			1.1							
										-365H	11.1			1.4							
		-415H		80	31.75		215	160	76	30	12.7			7	4	M16	9.7	MBF-M16	0.7		
																			-265H	11.8	1.2
																			-315H	14.0	1.7
																			-365H	16.3	2.4
																			-FMH31.75-76-215H	16.3	2.4
-96-250H	2	100	250	—	96	13.6	1.3	2.0	2.6	17.4	13.6		1.3								
													300H	16.3	2.0						
													350H	17.4	2.6						
													350H	17.4	2.6						

■ 选购品

- 拉钉 (BT50) → P.77

■ 标准附属品

- 冷却液导管 (HSK-A100) → P.119
- 夹持螺栓 (表格中含 ※ 标记除外)
- 止动键

■ 备考

- 表格中含 ※ 标记的紧固螺栓为内六角螺栓。请使用市面销售的产品。
- 对于是否可以安装各个品牌的刀盘，请向弊社垂询。

■ 注意事项

- 紧固螺栓会随着刀盘的品牌和型号不同形状也会发生变化。